

E-GO

POWERED BY BOSCH 

GEBRUIKERSINSTRUCTIES

Welkom bij de familie van E-GO eigenaren! Wij zullen u in deze handleiding kennis laten maken met elke functie voor juist en veilig gebruik van de elektrische scooters. Leest u deze handleiding zorgvuldig door voordat u gaat rijden en zorg ervoor dat u zich altijd aan de volgende voorwaarden houdt:

- Het volledig begrijpen van de informatie in deze handleiding zoals o.a. de relevante instructies, voorzorgmaatregelen en waarschuwingmeldingen.
- Volledig begrijpen van de besturing en de noodmaatregelen van elektrische scooters
- Kennis van de waarschuwingmeldingen van de E-GO elektrische scooters.
- Wij zijn niet verantwoordelijk voor niet-geautoriseerde aanpassingen, gebruik van niet-originele vervangende onderdelen of de installatie van onderdelen die de prestatie en veiligheid kunnen beïnvloeden.

Neem contact op met de lokale klantenservice als u vragen heeft over de scooter. Wij staan altijd voor u klaar.
Wij wensen u een veilige en prettige rijervaring!

VEILIGHEIDSINSTRUCTIES

Het is aangeraden dat u zich aan de volgende voorwaarden houdt om uw en anderen hun veiligheid te waarborgen:

- Rijdt niet nadat u medicatie heeft genomen die uw rijvaardigheid kan beïnvloeden, u alcohol heeft gedrongen of als u zich niet goed voelt.
- Houdt u zich aan de verkeersregels en let op zowel medeweggebruikers als de staat van de scooter om gevaar te vermijden.
- Draag veiligheidskleding, zoals een helm en (indien nodig) handschoenen en laarzen.
- Doe voorafgaand aan elke rit een basis check om zeker te zijn dat de lichten en remmen het doen, er voldoende profiel op de band zit, de bandenspanning juist is en controleer de scooter op loszittende onderdelen of abnormaal lawaai. Ga daarnaast met regelmaat naar de lokale garage voor onderhoud.
- Gebruik GEEN grootlicht wanneer dit niet nodig is. Hiermee kan u uzelf en anderen in gevaar brengen. Bij continu gebruik van grootlicht kunnen tegemoetkomende weggebruikers en voetgangers daar last van hebben waardoor hun rijgedrag wordt beïnvloed.
- Bel niet tijdens het rijden, omdat dit ongelukken kan veroorzaken.

GEBRUIKSAANWIJZING

LINKER STARTKNOP

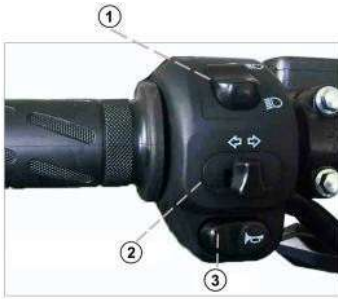

1. Groot-/dimlichtschakelaar

Duw omhoog om grootlicht aan te zetten.

Duw omlaag om dimlicht aan te zetten.

2. Knipperlichtknop

Duw de knop naar links om het linker knipperlicht aan te zetten.

Duw de knop naar recht om het rechter knipperlicht aan te zetten..

3. Toeter

Duw de knop in voor geluid en laat los om het geluid te stoppen.

RECHTER STARTKNOP



1. Versnelling

De scooter heeft drie(3) versnellingen.

1 "Eco", 2 "Cruise" en 3 "Sport". Duw de knop naar rechts voor "Eco", naar het midden voor "Cruise" en naar links voor "Sport".

2. Koplampknop

Duw de knop naar links om de koplamp aan te zetten. Duw naar het midden voor de AUTO-modus zodat de koplamp automatisch aan- en uitgaat (verschilt per model, optioneel). Bij deze modus gaat de koplamp automatisch aan afhankelijk van omgeving.

Duw naar rechts om de koplamp uit te schakelen.

3. Parkeerknop

De parkeerknop heeft twee standen: duw de knop in om de scooter te parkeren en de P zal licht gaan geven; duw de knop nogmaals in om uit de parkeerstand te gaan.

4. Herstelknop

Als de scooter een waarschuwing geeft met betrekking tot de motor/afstandsbediening/remmen/versnellingen, duw dan altijd op de herstelknop en rij rustig naar de dichtstbijzijnde garage voor reparatie.

HOE WERKT DE AFSTANDSBEDIENING



Hoe werkt de afstandsbediening.

U kan de scooter gemakkelijk vergrendelen of ontgrendelen door simpelweg op de knop te drukken binnen 50 meter.

1. Ontgrendelenk

Druk op de ontgrendelknop en de startknop zal blijven branden. De scooter gaat nu naar de ontgrendelde stand.

2. Vergrendelenk

Als de scooter stil staat, druk op de vergrendelknop en de startknop zal gaan knipperen. De scooter gaat naar de vergrendelde stand.

3. Start op afstand

Als de scooter ontgrendeld is, druk de knop twee keer in binnen twee(2) seconden en de scooter zal contactloos starten..

4. Zoekknop

Druk de knop in en als u binnen 50m van de scooter bent, zal deze een "Bi Bi" geluid maken zodat u de scooter kan vinden.

HET OPENEN VAN HET ZADEL EN DE OPBERGRUIMTE

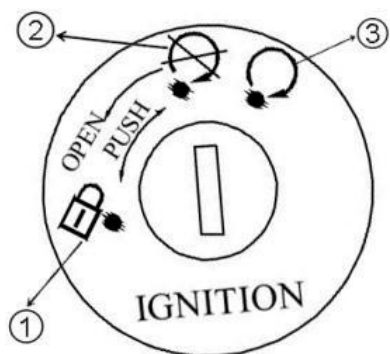

1. Zodra de scooter gestopt is, duw het stuur helemaal naar links, steek de sleutel in het slot, duw en draai de sleutel naar links om de scooter op slot te zetten.

Steek de sleutel in het slot en draai deze naar rechts om de scooter te ontgrendelen.

2. Steek de sleutel in het slot en draai deze naar links, open het zadel en de opbergruimte zal openen wanneer u een klikgeluid hoort.

3. Steek de sleutel in het slot en draai deze naar rechts om de scooter te starten.

RIJINSTRUCTIES

CHECKLIST VOOR VERTREK

Houdt rekening met de volgende voorwaarden voordat u gaat rijden met de elektrische scooter om uw veiligheid te garanderen.

1. Het stuur zit stevig vast en is gemakkelijk te draaien.
2. De knoppen links en rechts op het stuur werken normaal.
3. De snelheidsmeter werkt normaal. De bandenspanning is normaal. Een spanning van 1,8-2,0 BAR voor de voorband en 2,0-2,2 BAR voor het achterwiel is aangeraden.
4. Controleer de oppervlakte van de band op beschadigingen, slijtage en of er geen voorwerpen de band hebben doorboord of er los aanhangen.
5. Er zit voldoende profiel op de band (>0.8mm).
6. Er zijn geen waarschuwingen op het dashboard te zien nadat de scooter gestart is.
7. De batterij is volledig opgeladen.
8. Alle lichten (koplamp, achterlichten, remlichten en knipperlichten) werken normaal.
9. De toeter werkt normaal.
10. De zijspiegels zijn schoon en staan juist afgesteld.
11. Er is voldoende remolie en het stuur en de remmen werken normaal.

Mocht er iets niet in orde zijn, neem dan contact op met de lokale klantenservice.

CHECKLIST VOOR VERTREK

Houdt rekening met de volgende voorwaarden voordat u gaat rijden met de elektrische scooter om uw veiligheid te garanderen.

1. Steek de sleutel in het slot en draai deze naar rechts. Open het zadel en activeer de luchtschakelaar (Air switch).

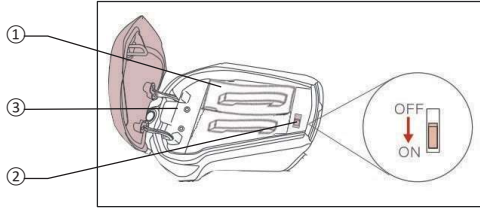

2. Haal de scooter van de elektrische standaard.

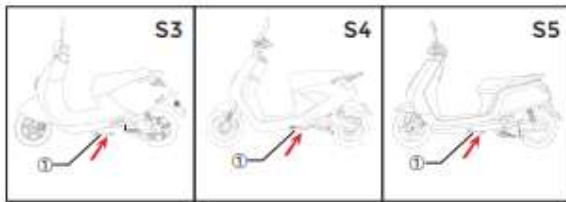

3. Steek de sleutel in het slot en draai deze naar links. De scooter start, het dashboard gaat aan en het "READY" lampje gaat aan. De scooter is nu klaar om te gaan rijden.



4. Druk drie(3) seconden op de "P" knop om uit de parkeerstand te gaan. De "P" zal stoppen met lichtgeven en u kunt gaan rijden. Draai voorzichtig het stuur en begin met rijden.



TIPS: Zorg dat de elektrische standaard is ingeschoven en draai het stuur zodat deze niet geblokkeerd is. Als de parkeerknop wordt ingedrukt tijdens het rijden dan zal de scooter worden gedeactiveerd. Het is dus van belang dat de parkeerknop NIET tijdens het rijden wordt ingedrukt omdat dit voor een gevaarlijke situatie kan zorgen.

Als de standaard niet is ingeschoven tijdens het rijden zal de scooter gedeactiveerd worden. Schuif de standaard dus NIET uit tijdens het rijden omdat de de-activatie voor gevaarlijke situaties kan zorgen.

De scooter moet volledig tot stilstand worden gebracht voordat deze gestart wordt. In het geval van een onverwachte situatie rijdt dan voorzichtig naar een veilige plek. Start de scooter NIET opnieuw tijdens het rijden of op de rijbaan om gevaar te voorkomen..

BATTERIJGEBRUIK

DE BATTERIJ OPLADEN

1. Steek de oplaadkabel in de oplaadpoort van de scooter

Steek de oplader AC plug in hoofdopladerpoort en de batterij zal beginnen met opladen als de oplader rood wordt. De batterij is volledig opgeladen als de oplader van rood naar groen verandert..

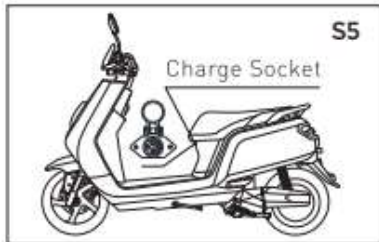
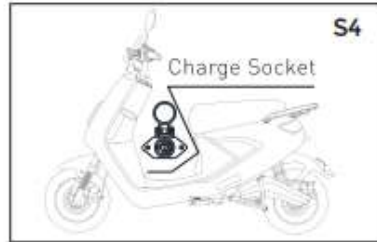
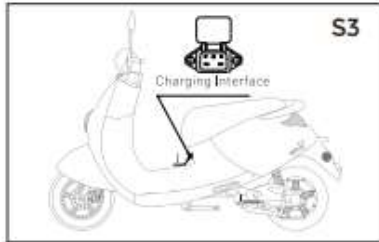

1	Oplaad Connector	Verbind met oplaadaansluiting van de scooter of oplaadaansluiting van de accu
2	220V stekker	Verbind met 220V stopcontact
3	Statuslamp	Rode lamp knippert tijdens het opladen. Groene lamp na volledige lading. Ontkoppel de lader na volledige lading.
		Gebruik de standaard oplader geleverd bij de scooter

BATTERIJGEBRUIK

2. Trek de batterij uit de scooter en steek de oplaadkabel in de oplaadpoort van de batterij. Steek de oplader AC plug in de hoofdopladoort en de batterij zal beginnen met opladen als de oplader rood wordt. De batterij is volledig opgeladen als de oplader van rood naar groen verandert.



TIPS:

Houdt de batterij uit de buurt van kinderen, vuur en warmtebronnen. Het is verboden de batterij in een vuur te gooien, geweld erop te gebruiken, een elektrische schok te geven of de batterij te extruderen. Gebruik enkel de bijgeleverde oplader, andere opladers mogen niet gebruikt worden om de batterij op te laden.

Dit product heeft een strenge inspectie doorstaan voordat het de fabriek heeft verlaten; het is verboden de batterij uit elkaar te halen. Neem contact op met de klantenservice bij vragen.

BATTERIJGEBRUIK

BERGING, ONDERHOUD EN TRANSPORT TIPS:

Stel de batterij niet bloot aan water en zorg ervoor dat de batterij niet vochtig wordt.

Oplaadtemperatuur: 0-45°C, ontladingstemperatuur: -20-45°C.

Batterijcapaciteit vermindert bij lage temperaturen.

Laadt de batterij op na gebruik, vooral als de batterijcapaciteit lager is dan 20%.

Als de batterij lange tijd niet wordt gebruikt, verwijder deze dan van de scooter.

Zorg dat de batterij half is opgeladen bij opbergen of transport (nadat de batterij is ontladen, laadt deze dan 3 uur op). Bewaar het in een droge en geventileerde ruimte.

De batterij moet bewaard worden in een schone, droge en geventileerde ruimte. Voorkom aantasting door bijtende stoffen, stroom- of warmtebronnen.

Bergingscondities: kamertemperatuur: 20-35°C, luchtvochtigheid: <65% RV. Als u de oplader opbergt, zorg dan dat deze niet met de batterij is verbonden.

Onderhoud

Regelmatig onderhoud kan de levensduur van de elektrische scooter verlengen en de veiligheid bevorderen. Houdt rekening met de volgende suggesties en onderhoudt uw scooter zorgvuldig.

SCHOONMAKEN EN ONDERHOUD

Schoonmaken: Gebruik schoon water en neutrale zeep om de scooter schoon te maken. Gebruik zachte doeken en sponzen om de oppervlaktes schoon te maken. Het is verboden om metaalborstels, schuurpapier of iets vergelijkbaars te gebruiken bij het schoonmaken om te voorkomen dat de oppervlakte wordt bekrast. Droog de scooter na het schoonmaken af met een zachte doek..

TIPS:

Deactiveer de luchtschakelaar (Air switch) voor het schoonmaken. Gebruik geen harde waterstraal bij het schoonmaken om schade aan mechanische delen te voorkomen.

Berging: Bewaar de scooter in een droge en koele ruimte en voorkom blootstelling aan de zon en regen; dit kan de levensduur verkorten vanwege corrosie. Als de scooter lange tijd niet wordt gebruikt, is het verstandig om de luchtschakelaar (Air switch) te deactiveren en de verbinding met de energievoorziening te verbreken om volledige ontlading te voorkomen. Als de scooter lange tijd in de berging heeft gestaan, is het verstandig de batterij voor gebruik volledig op te laden.

INSPECTIE EN ONDERHOUD

De nieuwe scooter moet geïnspecteerd en onderhouden worden bij een Service Center na 1000km of twee maanden na aankoop (wat het eerste voorkomt).

Het is aangeraden om de scooter elke 3000km of drie maanden voor inspectie en onderhoud naar de Service Center te sturen.

TIPS:

Deactiveer de luchtschakelaar (Air switch) voor het schoonmaken. Gebruik geen harde waterstraal bij het schoonmaken om waterschade aan mechanische delen te voorkomen.

Regelmatig onderhoud kan de levensduur van de elektrische scooter verlengen en de veiligheid bevorderen. Houdt rekening met de volgende suggesties en onderhoudt uw scooter zorgvuldig.

Foutmelding	Oorzaken	Oplossingen
De scooter heeft geen stroom en het READY lampje staat niet aan.	De accu is niet goed aangesloten. Air switch staat niet ingeschakeld.	Verbind de batterij met de hoofdoplaadpoort. Activeer de luchtschakelaar (Air switch)
De motor slaat niet aan als er gas wordt gegeven.,	Lage batterijcapaciteit. Standaard niet ingeschoven. Remhandgreep staat niet in de juiste positie. Stuurfoutmelding. De afstandsbediening is niet juist verbonden. Afstandsbedieningfoutmelding.	Laadt de batterij op. Schuif de standaard in. Close the parking key. Plaats de remhandgreep in de juiste positie. Draai het stuur. Verbind de afstandsbediening opnieuw. Vervang de afstandsbediening.
Snelheid is laag of kilometerrendament is kort.	Lage batterijcapaciteit. Lage bandenspanning. Te zware belasting. Remblokprobleem. Batterijveroudering of -schade.	Vervang de batterij. Pomp de banden op en controleer de bandenspanning voor vertrek. Belast de scooter niet te zwaar. Zorg voor ervoor dat de plug juist is aangesloten. Gebruik de bijgeleverde oplader.
De batterij laadt niet op.	Slecht contact tussen de plug en de oplaadpoort. Gebruik van een niet-bijgeleverde oplader.Batterijveroudering of -schade. Batterij laag voltage bescherming	Verbindt de plug opnieuw. Contacteer de klantenservice over de batterij.

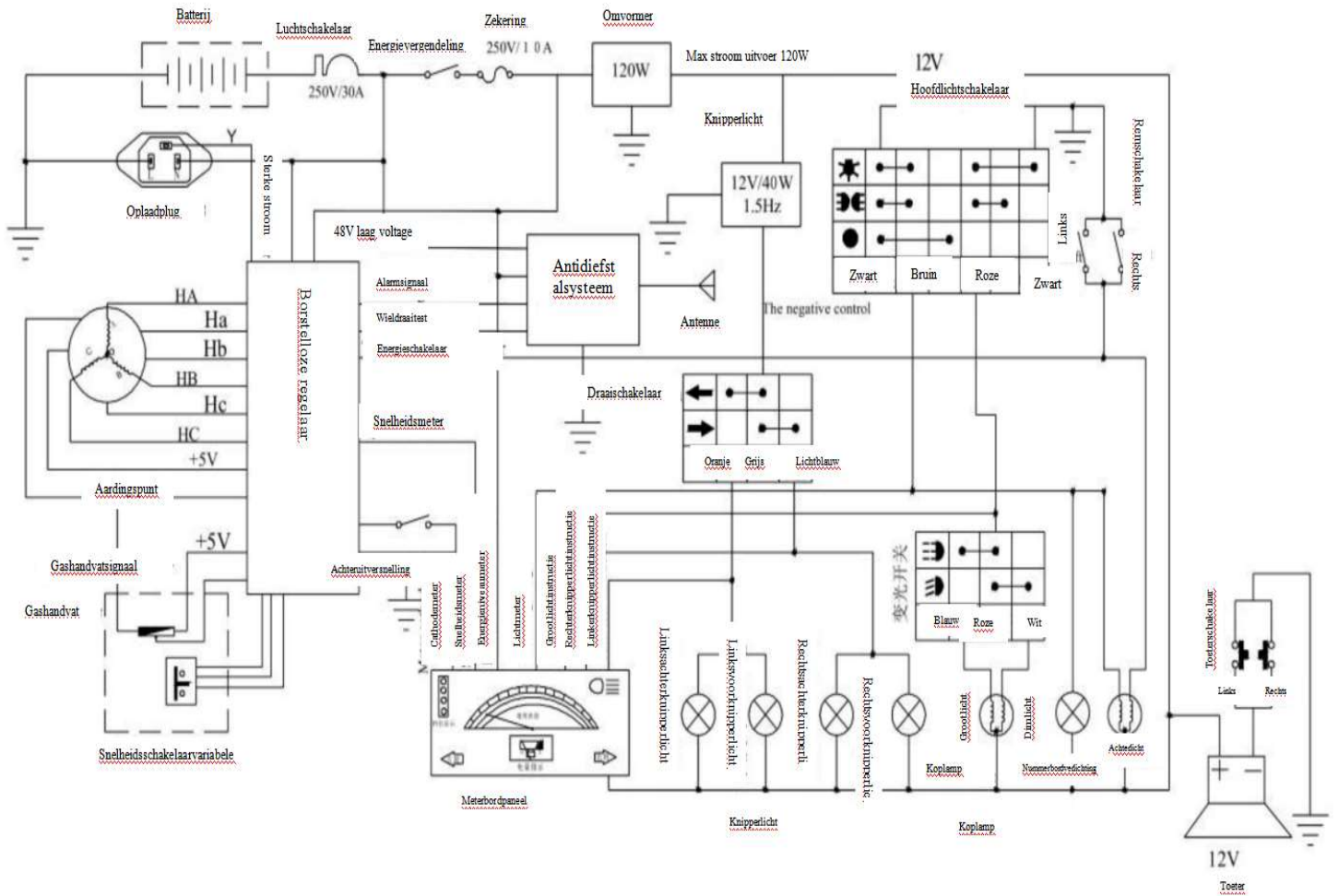

E-GO

POWERED BY BOSCH 