



EK1

Gebruikershandleiding



www.horwin.nl



HORWIN

Gebruikershandleiding EK1

Welkom bij de Horwin familie. Wij raden u aan om deze gebruikershandleiding grondig door te nemen, zodat u volledig vertrouwd bent met de juiste bediening en de kenmerken van uw Horwin.

Horwin neemt geen verantwoordelijkheden bij verkeerd gebruik of modificaties van het voertuig die niet origineel door Horwin gemaakt zijn. Ook aanpassingen aan de prestaties en veiligheid van het voertuig vallen niet onder de verantwoording van Horwin.

Mocht u storingen aan uw voertuig ervaren moet u contact op nemen met een erkende Horwin dealer.

Het repareren door een niet erkende dealer kan gevaarlijke situaties veroorzaken die kunnen leiden tot zwaar letsel of schade. Horwin is hiervoor niet aansprakelijk. Neem contact op met uw erkende Horwin dealer zodra u vragen over het voertuig heeft. De erkende Horwin dealers zijn te vinden op www.horwin.nl.

Houdt u aan het maximum laadvermogen van 170 KG om schade aan het frame en andere onderdelen te voorkomen. Horwin is niet verantwoordelijk voor voorkomende schade of letsel door het overschrijden van het maximale laadvermogen.

Delen van de Horwin scooter kunnen een hoge voltage bevatten. Het is daarom wordt sterk afgeraden om zelf reparaties uit te voeren aan uw Horwin scooter. Horwin is niet verantwoordelijk voor het oplopen van enige vorm van letsel door het sleutelen aan onderdelen die onder hoge spanning staan. Laat daarom uw scooter altijd nakijken door een erkende Horwin Dealer.



HORWIN

Kijk bij elke rit de conditie van de stekkers van de batterij na. Mocht u hier beschadigingen of aanslag op zien moet u direct contact opnemen met uw erkende Horwin dealer. Beschadigingen aan de batterij of stekkers kunnen brand of explosie gevaar veroorzaken. Bij nalatig handelen is Horwin niet verantwoordelijk voor opgelopen schade of letsel ten gevolge hiervan.

Door constante ontwikkelingen en verbeteringen van Horwin kan het voorkomen dat uw voertuig iets verschilt van het voertuig in de gebruikershandleiding. Als hierdoor wat onduidelijkheden ontstaan adviseren we u contact op te nemen met uw Horwin Dealer.

Wij wensen u veel plezier met uw voertuig. Voor meer informatie verwijzen wij u naar www.horwin.nl.

Veiligheids instructies!

Om de veiligheid van u en anderen te garanderen verzoeken wij u de volgende punten in acht te nemen:

- Lees deze instructies zorgvuldig en maak pas gebruik van uw voertuig zodra u alle eigenschappen van de Horwin begrijpt.
- Bevestig geen accessoires die niet origineel van Horwin zijn. Hier kan u de scooter mee beschadigen en hierdoor verliest u het recht op garantie.
- De EK1 is gebouwd om door regen en sneeuw te kunnen rijden. Als het water hoger dan 20cm staat dient u geen gebruik meer te maken van het voertuig omdat er dan kortsluiting in het voertuig kan ontstaan.
- Houd rekening met gladde weersomstandigheden. De remweg kan hierdoor sterk beïnvloed worden.
- Laadt uw scooter niet in de nabijheid van brandbare stoffen.



HORWIN

Basis onderdelen

Linkerkant

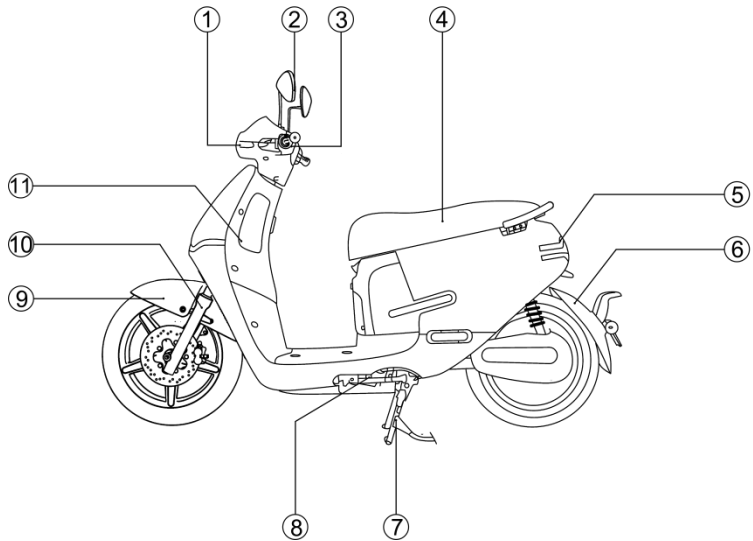

① Koplamp

② Spiegels

③ Schakelaar links

④ Zitting

⑤ Achterlicht

⑥ Achterspatbord

⑦ Middenstandaard

⑧ Zijstandaard

⑨ Voorspatbord

⑩ Voorvork

⑪ Dashboardkastje (met USB)

Rechterkant

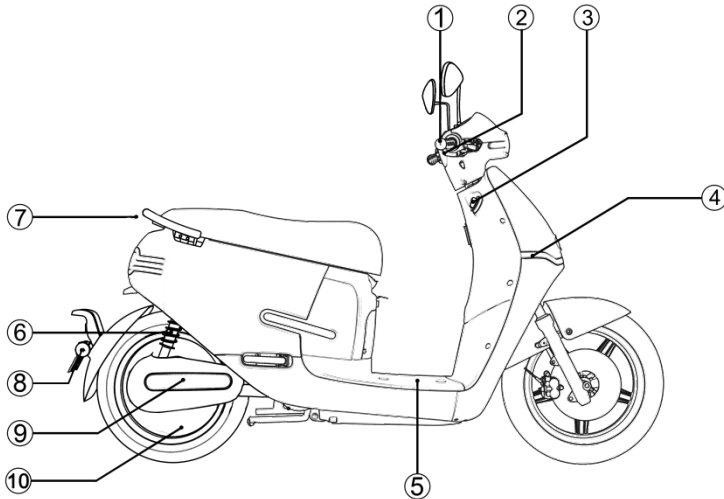

- | | |
|-------------------------|----------------------|
| ① Gashendel | ② Schakelaars rechts |
| ③ Contactslot | ④ Knipperlichten |
| ⑤ Voetplaat | ⑥ Achter schokbreker |
| ⑦ Achter handgreep | ⑧ Reflector |
| ⑨ Afdekplaat achterbrug | ⑩ Naafmotor |



Dashboard



- | | |
|------------------------------------|------------------------------|
| 1. Knipperlicht links | 2. Knipperlicht rechts |
| 3. Ampère(verbruik) meter | 4. Snelheidsmeter |
| 5. Rij indicatie | 6. Versnelling indicatie |
| 7. Waarschuwingslamp batterij <20% | 8. Foutmelding motor |
| 9. Trip afstandsmeter | 10. Totale afstandsmeter |
| 11. Batterij niveau meter | 12. Grootlicht indicator |
| 13. Noodverlichting indicator | 14. Cruise control indicator |
| 15. Achteruit indicator | |

Schakelaars links/Rechts

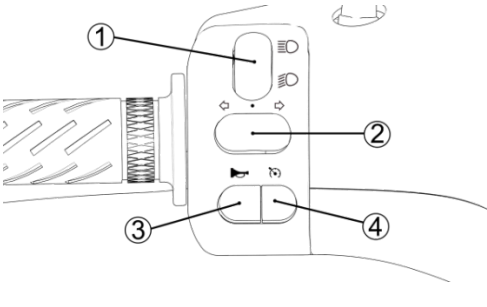
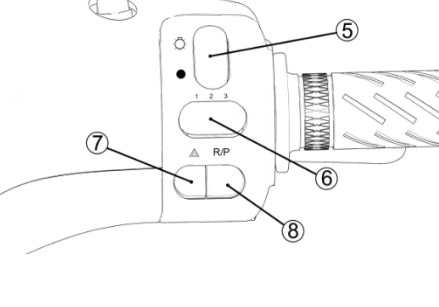
	
<p>1. Groot/klein licht Schakelaar naar boven om het grootlicht aan te zetten. Schakelaar naar beneden voor klein licht</p>	<p>2. Knipperlichten Schakelaar naar links / rechts om richtingaanwijzer naar links / rechts aan te zetten.</p>
<p>3. Claxon Druk in om te claxonneren.</p>	<p>4. Cruise control Druk de knop in tijdens het gasgeven en de snelheid zal vastgehouden worden totdat u remt of het gashendel bedient.</p>
<p>5. Aan/uit verlichting Schakelaar naar boven om de verlichting aan te zetten.</p>	<p>6. Versnellingsmodus Schakelaar naar links, midden of rechts om de versnelling aan te passen.</p>
<p>7. Noodverlichting Druk in om noodverlichting aan te zetten.</p>	<p>8. Start / achteruit schakelaar Druk de knop in om de scooter in 'ready' te zetten. Houd de knop ingedrukt en geef gas om achteruit te rijden.</p>



Sleutel

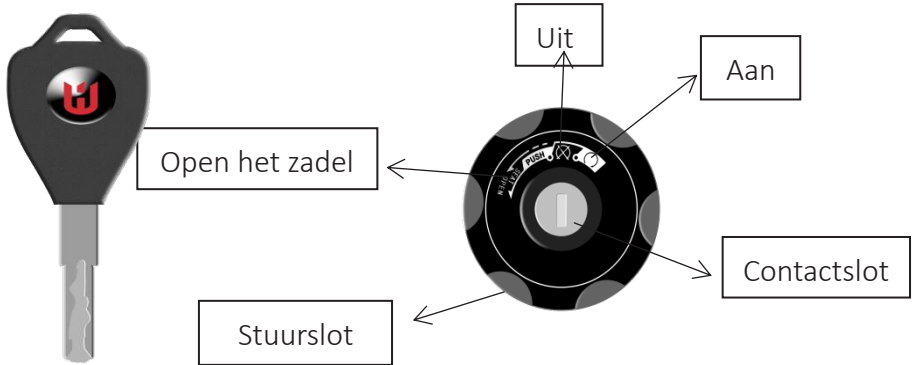

Start de scooter



Open het zadel



Druk in om het stuurslot te gebruiken



Het zadel openen

Stop de sleutel in het contact en draai hem naar 'open' om het zadel te openen.

Stuurslot

Draai het stuur naar links en druk de sleutel naar binnen en draai tegelijk de sleutel volledig naar links.

Afstandsbediening en alarm

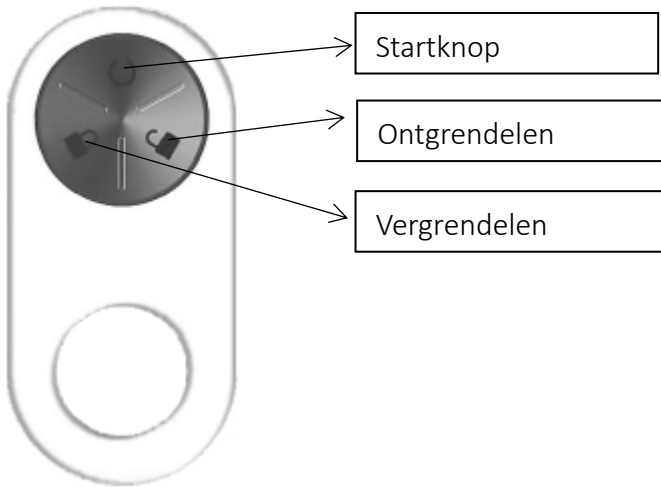

Met de afstandsbediening is het mogelijk om de Horwin te vergrendelen, te ontgrendelen en key-less te rijden. De afstandsbediening heeft een bereik van 50 meter.

Ontgrendel eerst de scooter door op de knop Ontgrendelen te drukken. Dubbelklik dan op de Startknop. Volg hierna de normale procedure om te gaan rijden.

Druk om te vergrendelen eerst op de Ontgrendelknop en daarna op de Vergrendelknop. Het alarm is ingeschakeld nadat de verlichting uitgaat. Wanneer de elektronische sleutel meer dan 1,2 meter is verwijderd van de scooter zal deze automatisch vergrendelen.

Druk op de Ontgrendelknop om de scooter van het alarm te halen.

Bij gebruik van de elektronische sleutel moet ervoor worden gezorgd dat de batterij correct is aangesloten.



HORWIN

Batterij- en laderinstructies

De batterij kan op 2 manieren opgeladen worden, buiten de scooter en in de scooter.

Opladen buiten de scooter

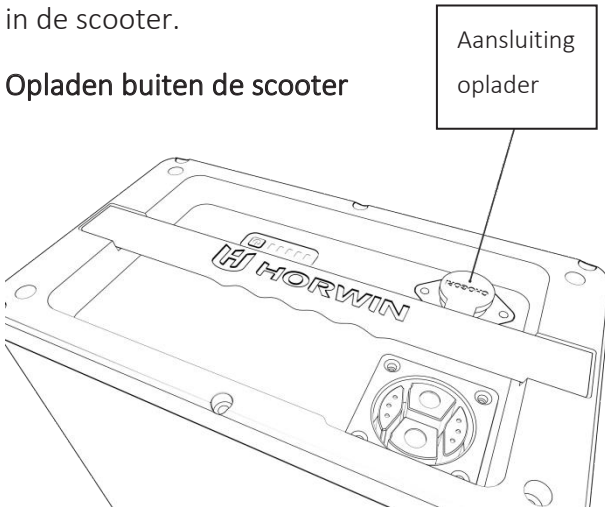

Verwijder de batterij uit de scooter. Plug eerst de stekker van de oplader in de batterij. Daarna kan u de oplader in het stopcontact steken. Zodra u de oplader in het stopcontact steekt zal de oplader gaan laden en is de lader klaar zodra het rode lampje groen wordt.

Opladen in de scooter

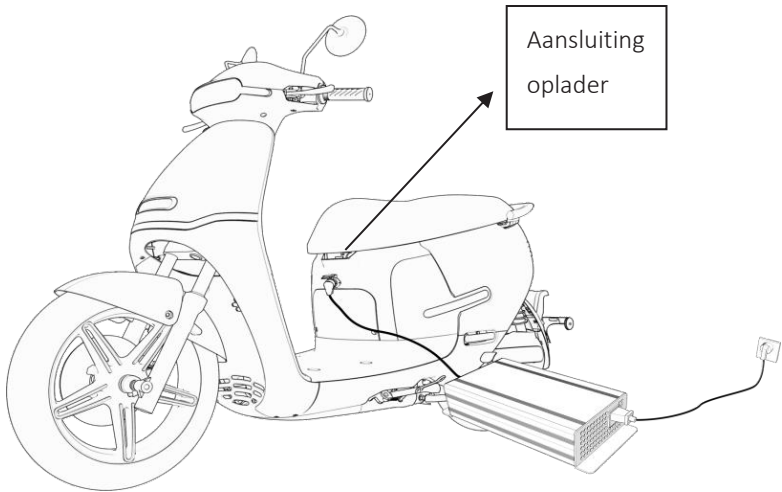

Stop de batterij in de scooter en sluit de hoofdstekker van de scooter aan op de batterij. Sluit vervolgens de stekker van de oplader aan op de aansluiting zoals aangegeven op bovenstaande afbeelding. Stop de oplader in het stopcontact en de oplader begint met laden. Zodra het lampje op de oplader groen wordt is het opladen voltooid.

Batterij indicatie lampjes

Tijdens het laden van de batterij gaan de lampjes knipperen op uw batterij. Deze geven aan hoever de batterij opgeladen is. Zodra alle lampjes branden is het opladen van de batterij voltooid.



HORWIN

Als u de batterij niet aan het opladen bent kan u ook het knopje naast de batterij indicatie lampjes indrukken om de status te bekijken:

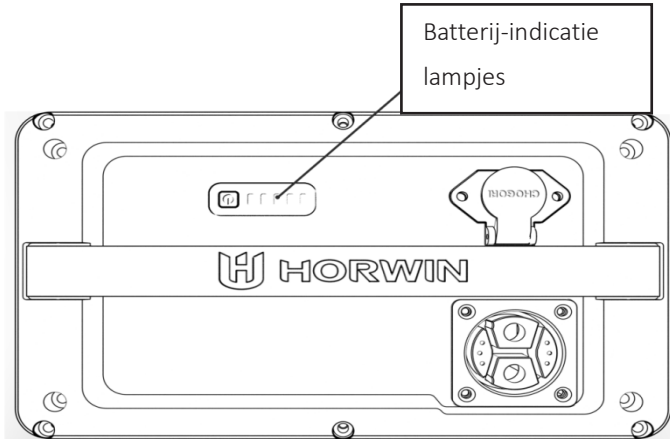

Elk lampje geeft 20% van de batterij aan.

Batterij instructies

Voordat u gebruik gaat maken van de batterij raden wij aan om de volgende zaken in acht te nemen:

- Voordat u de batterij gaat gebruiken moet u zeker zijn dat dit de originele Horwin batterij is van uw scooter. Gebruik onder geen enkele omstandigheid een batterij van een ander type of merk.
- Controleer of de batterij op het zicht in goede conditie is. De batterij mag geen beschadigingen, lekkages, waterschade hebben en de batterij mag in geen enkele omstandigheid roken.
- Vanuit veiligheidsregels voor transport zal de batterij van de scooter maar voor ca 50% opgeladen zijn vanuit de fabriek. Hierdoor zal het niveau van de batterij laag zijn als het voertuig uit de verpakking komt.



- Wij adviseren u om voor in gebruik name de batterij volledig tot 100% te laden alvorens u het voertuig in gebruik neemt.
- Houd in de latere periode de batterij minstens 20% van capaciteit en laad de batterij op tijd op, om de levensduur van de batterij te verlengen.
- Demonteer de batterij niet en laat de batterij door een professioneel afvalverwerkingsbedrijf afvoeren zodra deze weggegooid dient te worden.
- Gebruik de batterij alleen in een temperatuur omgeving van -10°C en 45°C.
- Zorg dat de batterij nooit nat wordt.
- Bewaar de batterij nooit dicht bij hittebronnen, open vuur of brandbare gascontainers.
- Bij lage of hoge temperatuur zal de beschikbare capaciteit van de batterij afnemen.
- Stop onmiddellijk met het gebruik van de batterij In geval van abnormale omstandigheden zoals eigenaardige geur, oververhitting en vervorming, blijf uit de buurt van de batterij en plaats hem buiten op een veilige plaats en neem contact op met de dealer.
- De batterij is niet een onderdeel dat door de gebruiker kan worden gerepareerd. Neem in geval van een abnormaal voorval contact op met de dealer.
- Als de batterij zonder toestemming wordt gedemonteerd, heeft de gebruiker in geen enkele vorm meer recht op garantie en kan het voorkomen dat de batterij brandbaar kan worden.
- Als de batterij lange tijd niet wordt gebruikt, kan deze in het voertuig worden opgeslagen met de stekker in de batterij met een maximale opslagperiode van 15 dagen. Koppel de batterij los van de scooter als deze langere tijd niet wordt gebruikt.
- Als de batterij in de scooter geplaatst is tijdens het stallen zal de batterij langzaam leeglopen door werkende systemen zoals een alarm.



- Wanneer de batterij lang wordt opgeslagen, is de meest geschikte batterijvoeding 50%. Als de batterijcapaciteit lager is dan 10% of hoger dan 90%, kan de batterij beschadigd raken.

Oplaad instructies

Voordat u de batterij gaat opladen raden wij aan om de volgende zaken in acht te nemen:

- Gebruik enkel de originele lader van Horwin.
- Het is ten strengste verboden om de batterij op te laden in een gesloten ruimte of in een omgeving met hoge temperaturen.
- Gebruik de originele oplader om de batterij op te laden en gebruik geen ander merk of type lader om de batterij op te laden.
- Laad de batterij op bij een omgevingstemperatuur van 0°C~35°C.
- Laad de batterij niet langer dan 8 uur op, anders wordt de levensduur van de batterij negatief beïnvloed.
- In de winter, als de buitentemperatuur laag en onder de 0 °C is, wordt het opladen opgeschort. Laad de batterij op bij een geschikte omgevingstemperatuur om het laadefect te garanderen.
- Tijdens het opladen wordt de oppervlaktetemperatuur van de lader hoog, zorg dus dat deze in een vrije omgeving ligt.

Op weg

Checklist

Voordat u gebruik gaat maken van uw Horwin, raden wij aan onderstaande goed te controleren:

- Het stuur moet vrij en stabiel draaien.
- De schakelaar links en rechts moeten goed functioneren.
- De gashendel moet goed kunnen draaien.
- Zorg voor een juiste bandenspanning. Voorgestelde bandenspanning: 2,2 bar voor voorwielen en 2,5 bar voor achterwielen.
- Controleer de banden op scheuren, beschadigingen en slijtage.
- De profieldiepte moet minimaal 0,8 mm zijn, op de band zit een indicatiestreek.
- De batterijcapaciteit moet voldoende zijn.
- Koplamp, achterlicht, remlicht en richtingaanwijzers moeten goed werken.
- Controleer of de claxon werkt.
- Reinig de spiegels en stel deze in op de juiste positie.
- Neem voor vragen contact op met uw Horwin dealer.

Hoe het voertuig te starten

Stap 1 Trek de zijstandaard/middelste standaard in en ga op het voertuig zitten.

Stap 2 Steek de sleutel om het contactslot in de starttoestand te draaien en druk op de "Startschakelaar", waarna het dashboard "READY" aangeeft.

Stap 3 Draai de gashendel zacht open en geniet van uw rit.



Onderhoud Horwin

Regelmatig onderhoud verlengt de levensduur en is beter voor uw veiligheid. Houd de volgende punten in acht.

Schoonmaken

Schakel de stroom van het voertuig uit, haal de batterij eruit voordat u het voertuig schoonmaakt. Gebruik schoon water en een neutraal schoonmaakmiddel om de scooter met een zachte doek of spons schoon te maken. Gebruik geen hoge druk reiniger om beschadigingen te voorkomen.

Periodiek onderhoud

De scooter dient altijd in onderhoud te zijn geweest bij een erkend Horwin dealer met gebruik van en de onderhoudstermijnen dienen in acht te zijn genomen om garantie te behouden. Het onderhoudschema voor uw Horwin is als volgt:

- De eerste beurt dient te worden uitgevoerd na 1.000 km of na 2 maanden (wat eerst komt);
- De volgende beurten dienen te worden uitgevoerd na elke 3.000 km of na zes maanden.

Bij het niet volgen van bovengenoemd onderhoudsschema en bijbehorende voorwaarden behoudt Horwin het recht om eventuele garantieclaims te weigeren.

Indien onderhoud en/of reparatie wordt uitgevoerd door niet erkende Horwin dealer of indien er geen gebruik wordt gemaakt van originele onderdelen behoudt Horwin het recht om eventuele garantieclaims te weigeren.



Storingen en oplossingen

Fout	Oorzaak	Oplossing
Na inschakelen van de scooter geeft deze geen reactie	Het voertuig krijgt geen stroom	<ol style="list-style-type: none">1. Controleer of de connectoren van de batterij goed op het voertuig zijn aangesloten2. De batterij is leeg, laad de batterij op
Bij gas geven reageert het voertuig niet	<ol style="list-style-type: none">1. Het voertuig staat op de rem2. Het voertuig staat nog op parkeerstand3. De zijstandaard staat nog uit4. De startschakelaar reageert niet	<ol style="list-style-type: none">1. Controleer of de rem niet ingedrukt is2. Controleer of in het dashboard ready opgelicht staat. Druk de start knop in3. controleer of de zijstandaard ingeklapt is4. Als er geen ready in beeld komt van uw dashboard zodra u de start schakelaar indrukt moet u contact opnemen met uw Horwin dealer
De actieradius is niet voldoende	<ol style="list-style-type: none">1. Lage batterijspanning2. Te lage bandenspanning3. Te zwaar beladen4. Remschoenen zijn niet goed5. Lage omgevings-temperatuur6. Verouderde batterij	<ol style="list-style-type: none">1. Laat de oplader en batterij controleren bij uw herkende Horwin dealer2. Zorg voor juiste bandenspanning3. Zorg voor goede juiste belading4. Laat het remsysteem controleren5. Dit is een normaal verschijnsel6. Vervang de batterij
De batterij laad niet op	<ol style="list-style-type: none">1. De stekker van de oplader is niet goed aangesloten2. De temperatuur van de batterij is erg laag3. De temperatuur van de batterij is erg hoog	<ol style="list-style-type: none">1. Controleer de stekkers.2. Wacht tot de batterij binnen de oplaadtemperatuur komt.3. Neem contact op met een Horwin dealer, Laat de batterij buiten staan.
De USB lader werkt niet	<ol style="list-style-type: none">1. De stekker zit niet goed in de poort2. De USB kabel is niet geschikt voor het opladen van uw apparaat3. De USB lader is beschadigd	<ol style="list-style-type: none">1. Controleer of de kabel goed in de USB lader gestoken is2. Probeer een andere kabel3. Neem contact op met uw erkende Horwin Dealer



Garantievoorwaarden

De garantie geldt gedurende 24 maanden of 20.000 km, al naar gelang wat het eerste wordt bereikt. Deze datum gaat in op de datum van de eerste tenaamstelling.

De scooter dient altijd in onderhoud te zijn geweest bij een erkende Horwin dealer en de onderhoudstermijnen dienen in acht te zijn genomen. Bij garantie dient u de onderhoudshistorie te kunnen overleggen. Onder de volgende omstandigheden komt de garantie te vervallen:

- Als het voertuig is gebruikt voor commerciële doeleinden.
- Als er niet originele onderdelen zijn gebruikt die voor schade hebben gezorgd.
- Als het voertuig sneller rijdt dan de constructiesnelheid.
- Als het voertuig een WOK status heeft ontvangen.
- Als de instellingen van de controller of de ECU zijn gewijzigd.

Dekking

De fabrieksgarantie bestaat uit een dekking op de onderdelen en garantie op de batterij.

De garantie bestaat uit vervanging van de defecte onderdelen door Horwin en een motorgarantie op de elektrische motor.

De garantie van Horwin geldt niet voor schade en/of defecten ten gevolge van normale slijtage, ondeskundig gebruik, aanrijdingen, gebrek aan onderhoud, opslag en transport, diefstal en vandalisme, overbelasting en milieu- en natuurrampen.

Horwin geeft geen garantie op banden, frictiemateriaal, zekeringen, rubbers, remblokken, kabels, plasticwerk, chromen delen, roestvorming

en schade aan de lak, tenzij anders is overeengekomen.

Eventueel arbeidsloon valt niet onder de garantie en wordt dus niet vergoed, tenzij anders is overeengekomen.

Garantie geldt alleen als aan alle garantievoorwaarden is voldaan, bij normaal gebruik van het voertuig en indien de klacht binnen de garantieperiode is gemeld aan Horwin.

Als aan alle garantievoorwaarden is voldaan, zal Horwin alleen garantie geven op het defecte onderdeel en niet op een volledig voertuig.

Batterijgarantie

Op de Lithium-ion batterij is de Batterijgarantie van toepassing. Deze garantie dekt de kosten van herstel of vervanging van de batterij, mits aan de volgende voorwaarden is voldaan.

Als er sprake is van garantie zal Horwin de batterij herstellen danwel vervangen door een gereviseerde batterij die een capaciteit heeft die tenminste even groot is als de defecte batterij.

Deze batterijgarantie geldt gedurende 2 jaar of 20.000 km, al naar gelang het eerste wordt bereikt.

Schade ten gevolge van onoordeelkundig gebruik, aanrijdingen en werkzaamheden aan de batterij door andere dan Horwin erkende dealers valt niet onder de batterijgarantie.

De batterij verliest net als alle andere lithium-ionbatterijen geleidelijk wat capaciteit in de loop van de tijd. Het verlies van capaciteit ten gevolge van het normale gebruik gedurende de tijd valt niet onder de batterijgarantie. Raadpleeg de gebruikershandleiding voor belangrijke informatie over het verlengen van de levensduur van de batterij.



HORWIN

Registratie van onderhoud

Datum	Kilometerstand	Dealerstempel



HORWIN



HORWIN



www.horwin.nl